

# venta

EINFACH GUTE RAUMLUFT

JP 取扱説明書  
EN OPERATING MANUAL



VENTA **PROFESSIONAL**  
AIR PURIFIER AND HUMIDIFIER

AH902

# このたびは本製品をお買い上げいただき、ありがとうございます。

Venta社のAirwasher Premiumエアクリーナーは必ずお客様のご期待に沿えるものと確信しております。当製品で快適な生活をお楽しみください。

**お客様のVenta製品をご登録ください:**

[www.venta-air.com/en\\_de/Service/Product-registration/](http://www.venta-air.com/en_de/Service/Product-registration/)



本製品を正しくご利用いただくため、本取扱説明書をよくお読みください。また、後日必要となる場合のため、取扱説明書は大切に保管してください。安全上の注意を遵守してください。

取扱説明書の最新版は当社のウェブサイトでご覧いただけます:

[www.venta-air.com](http://www.venta-air.com)

## お客様各位

高性能のAirwasher AH902は、特許を取得した加湿・衛生技術による効率のよい加湿をサポートします。UV-C紫外線殺菌ランプがウイルスや細菌の発生・増加を防ぎます。

さらに当機器は粗塵フィルタとHEPAフィルタによりウイルス、粒子、塵埃などを空気から取り除きます。これにより生活の中で自然で快適な空間がもたらされ、ことにアレルギーや気道過敏症の方に、最適です。

## 目次

安全上のご注意	4	Ventaアプリ	13
梱包内容	6	清掃およびお手入れ	13
記号	6	付属品	16
適切な使用方法	6	データ保護	16
テクニカルデータ	7	リサイクリングと廃棄	16
各部名称	8	保証	17
使用開始	8	Ventaサービスチーム	17
機能、設定および表示	10	こんなときには...?	17
WiFiコンフィギュレーション	12		

# ！ 安全上のご注意

- ・ 当機器は八歳以上のお子様、身体 知覚 精神障害のある方、またはあまり経験 知識のない方にも、安全な使用方法を学び、既存の危険を理解している監督者がそばにいる限り、使用に適しています。
- ・ 使用開始前に取扱説明書をよく読み、いつでも参照できるよう大切に保管してください。
- ・ 当機器は子供の遊び道具ではありません。
- ・ 清掃および使用者による手入れは、八歳以下のお子様は監督なしでは行わないでください。
- ・ 当機器および電源ケーブルは、八歳以下のお子様の手の届かないようにしてください。
- ・ 当機器を不適切にご使用になると、当機器が損傷したり、人体の負傷を招いたりすることがあります。
- ・ 当機器は、適切な電源コンセントにだけ繋いでください。当機器銘板に、指定されている定格電圧が書かれています。
- ・ 当機器は以下に示す電源ケーブルだけでしか使用しないでください：メガネ型コネクタ付電源アダプタプラグIEC 320 C5
- ・ 電源ケーブルが損傷している場合には、当機器を決して運転しないでください。
- ・ 清掃またはメンテナンスの前、または移動 搬送の前には、必ず機器の電源ケーブルをコンセントから抜いてください。
- ・ 当機器が落下してしまったり、またはその他の理由で損傷した場合には、決して運転しないでください。
- ・ 電子機器の修理は、専門技術員しか行うことは許されていません。不適切な修理をすると、使用者に甚大な危険を招くことがあります。
- ・ 機器の上には絶対に座らないでください。またなにも機器の上に置かないでください。
- ・ 異物を決して機器の中に入れてください。
- ・ 当機器を決して水やその他の液体に浸けないでください。
- ・ 当機器に水を入れ過ぎないでください。
- ・ 当機器は、タンクに水をたくさん入れたまま運んだり倒したりしないでください。
- ・ 電源アダプタプラグは決してケーブルを掴んで引いたり、濡れた手でコンセントに触れて抜こうとしたりしないでください。
- ・ 当機器は、完全に組み立てられた状態でしか運転しないでください。
- ・ 当機器は平らで乾燥した面にしか設置しないでください。
- ・ 機器は、なにかがぶつかったり、誰かが機器やケーブルにつまづいたりすることがないように設置してください。

- 物体や壁から以下の最低距離を保ってください：
  - 機器の前および上: 50 cm
  - 機器の左右: 20 cm
  - 機器の後ろ: 5 cm
- 最高設置高さ: 2000メートル
- 通気スロットには決してカバーをしたり、通気を遮断するようなことはしないでください。当機器の過熱や損傷を防ぐには、通気スロットが常に開いていることが不可欠です。
- ことに冬の季節に、室内の相対湿度が継続して60%以上になると微生物の繁殖が起こりやすくなります。
- 当製品は、品質の良さと気化式テクノロジーの採用により、使用目的に適った方法でご利用になれば、水滴、蒸気、霧または石灰分の堆積（水垢）などとなって水が直接当機器から排出されることはありません。
- UV-Cランプは点灯中、絶対に肉眼で見ないでください。
- 警告: 紫外線は目や皮膚にとって有害です。UV-Cランプを当機器から取り外して使用しないでください。
- このUV-Cランプに決して変更を加えないでください。
- 当機器を指定されている以外の方法で使用した場合、またはハウジングを損傷した場合には、危険な紫外線が発生することがあります。
- 紫外線は被照射量が少なくても、目や皮膚に障害をもたらす場合があります。
- UV-Cランプが損傷している場合には、当機器を決して運転しないでください。
- 当機器の運転には専用のベンタ付属品しか使わないでください。また、決してアロマオイルやその他の添加剤を使わないでください。アロマオイルやその他の添加剤を用いたことによる損害に対し、Venta-Luftwäscher GmbHはいっさい責任を負わないものです。
- 何日かにわたって当機器を使わず、スイッチオフする場合、または長期にわたり保管する場合には、必ず水タンクを完全に空にし、汚れをきれいに清掃して乾かし、残った水から悪臭が発生したり微生物が繁殖したりすることがないように防いでください。
- 当機器をご使用にならない場合には、電源ケーブルをコンセントから抜いてください。
- 加湿器の周辺が湿ったり濡れたりしないように気を付けてください。万が一機器に水気が入ってしまった場合には、加湿器の風量レベルを落としてください。それ以上レベルを落とせない場合には、加湿器の使用を時々中断してください。また、室内のカーペット、カーテンまたはテーブルクロスなど、水分を吸収できるものがある場合には、それらが湿らないように気を付けてください。
- 電池は決して口に入れないでください。粘膜を損傷したり飲み込んでしまう危険があります。新しい電池も使用済みの電池も、お子様の手の届かないところに保管してください。当製品はボタン型電池を使用しています。ボタン型電池を飲み込むと、体内で重症の粘膜損傷が起こり、2時間以内に死亡する場合があります。そのため、電池収納部は必ずしっかり閉じていることが大切です。もし電池収納部がしっかり閉まらない場合には当製品はもう使用せず、電池を取り出し、お子様の手の届かないところに保管してください。電池を飲み込んだ、または体内に入ってしまった可能性がある場合には、ただちに医師の手当てを受けてください。



# 梱包内容

- 1 × Venta Airwasher AH902、プレミアム加湿器エアクリナー
- 1 × HEPAフィルタ（機器に内蔵）
- 1 × 粗塵フィルタ（取付済）
- 1 × VentWave™ 衛生ディスク付ディスクスタック（取付済）
- 1 × UV-Cランプ（取付済）
- 1 × リモコン
- 1 × 取扱説明書

部品が欠落していたり損傷している場合には、すぐに以下にご連絡ください：

**JP** [service@venta-air.com](mailto:service@venta-air.com)

## 記号

-  人や物の損傷を防ぐため、安全に関する注意事項をよくお読みになり、必ず守ってください。
-  補足情報
-  役立つヒント

## 適切な使用方法

Venta Airwasherは住居・仕事・滞在空間の空気清浄および加湿をするための家庭用電気器具です。当機器は屋外ではお使いいただけません。当機器を、記述されている以外の方法で使用したり変更したりするのは、不適切な使用方法とみなされます。メーカーは不適切な使用方法により生じたいかなる損傷・損害に対しても一切責任を負わないものです。

不適切な使用は健康と生命を脅かす場合があります。それには、以下のような条件下での使用が含まれます：

- ・ 爆発の危険性がある場所および/または強烈な刺激等のある場所での使用
- ・ 溶剤濃度が高い場所での使用
- ・ プール付近または濡れている場所での使用

# テクニカルデータ

モデル	AH902
カラー	グレー
適用床面積*	≤ 70 m <sup>2</sup>
タッチディスプレイ	標準装備
アプリ制御	標準でWiFi
測定センサー	空気質+湿度+温度
水衛生管理	標準装備
UV-C殺菌	標準装備
粗塵フィルタ	標準1部
HEPAフィルタ	標準1部
回転数レベル	5 + 自動
騒音 (レベル1~5)	17/26/37/43/47 dB(A)
消費電力 (レベル1~5)	約7/8/14/20/32 W、最大42 W
電圧	100 V 50 / 60 Hz
水量	総量 12 L / 水タンク 8L + 水容器 4L
寸法 (縦×横×高さ)	61 x 30 x 52 cm
重量	約 13 kg
無線LAN周波数帯	2.4 GHz
無線LAN送信電力	最大19 dBm

\* 室内高さを最高2.5 mとした場合

空気の汚れに応じた適用床面積:

- 軽度の空気の汚れ: 適用床面積約75 m<sup>2</sup>まで(> AQI 0 - 100)
- 中度の空気の汚れ: 適用床面積約50 m<sup>2</sup>まで(> AQI 101 - 200)
- 重度の空気の汚れ: 適用床面積約25 m<sup>2</sup>まで(> AQI 201 - 500)

仕様は変更する場合があります

# 各部名称

- 1 ディスプレイ
- 2 ON / OFFスイッチ
- 3 噴霧器部
- 4 水タンク
- 5 VentWaveディスクスタック
- 6 水容器
- 7 フィルタ部
- 8 UV-Cランプ (取付済)
- 9 粗塵フィルタ
- 10 HEPAフィルタ
- 11 ケーブル収納部
- 12 衛生ディスク (取付済)
- 13 リモコン
- 14 移動用キャスター

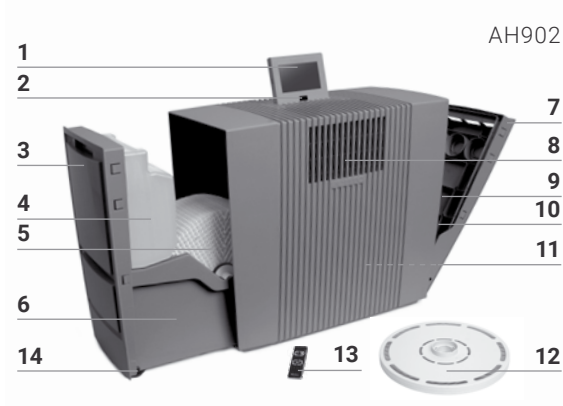

## 使用開始

**!** 注意! どの措置を取る場合にも、当機器がスイッチオフされていて、電源ケーブルが抜かれていることを確認してください。

- 1 当機器を梱包から取り出して設置し、移動用キャスター **14** を使ってお望みの設置場所へ移動してください。それには、当機器の右側をわずかに持ち上げてください。リモコン **13** のバッテリーロックと保護フィルムを取り外してください。
- 2 フィルタ部 **7** を開き、粗塵フィルタ **9** を取り外します。
- 3 HEPAフィルタ **10** を取り外して、開きます。
- 4 開いたHEPAフィルタ **10** および粗塵フィルタ **9** を再び取り付け、フィルタ部 **7** を閉じます。
- 5 噴霧器部 **3** を開き、水タンク **4** を取り出します。
- 6 水タンク **4** を開け、MAXの印のところまで水を入れます。
- 7 水タンク **4** をしっかり閉じ、水容器 **6** に入れ込み、噴霧器部 **3** を閉じます。
- 8 ディスプレイ **1** をお望みの位置に動かします (3種類の位置が可能です)。
- 9 電源ケーブルをケーブル収納部 **11** から引き出し、または巻き戻してご希望の長さに調節します。電源ケーブルをコンセントに差し込み、当機器をON / OFFスイッチ **2** またはリモコン **13** でオンにします。

**i** 約60秒後に機器が始動し、赤い表示が ✕ ディスプレイから消えます。その際機器から雑音 (ゴボゴボいうような) が聞こえる場合がありますが、これは機器の欠陥ではありません。

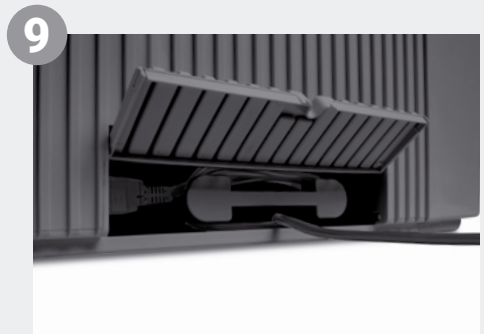
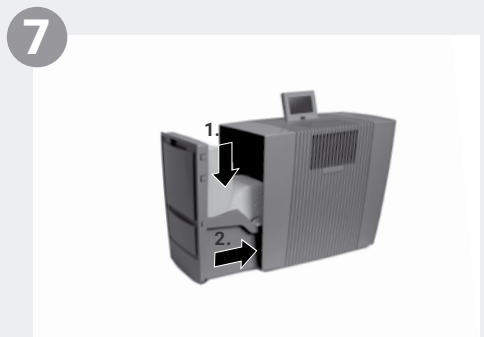
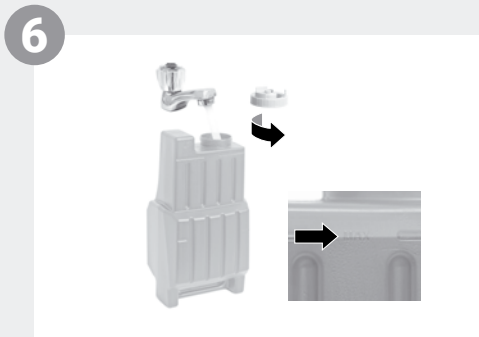
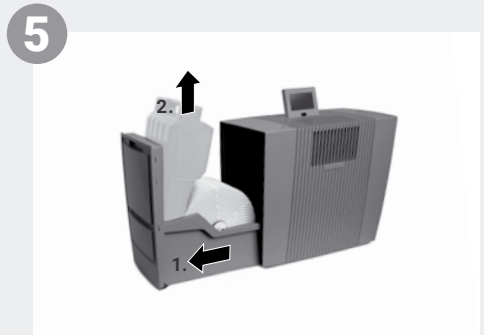
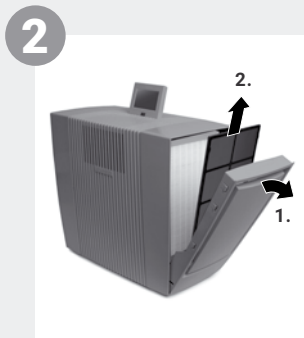



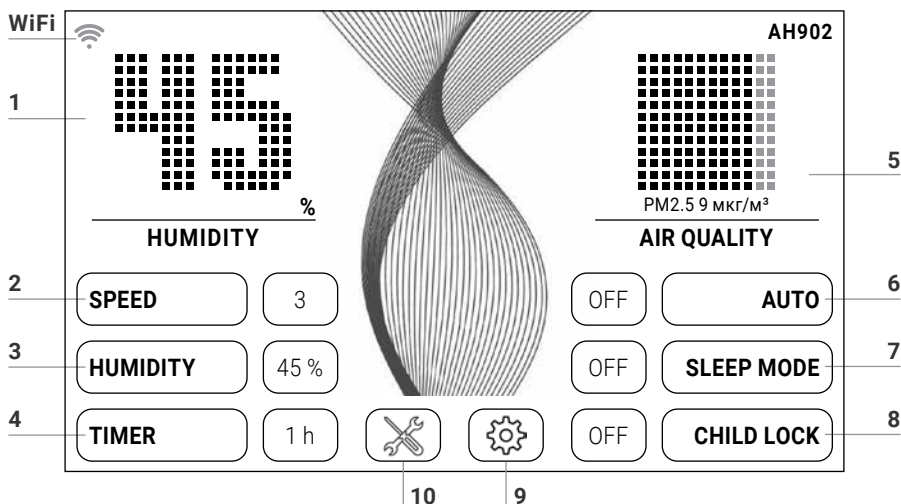

# 機能、設定および表示





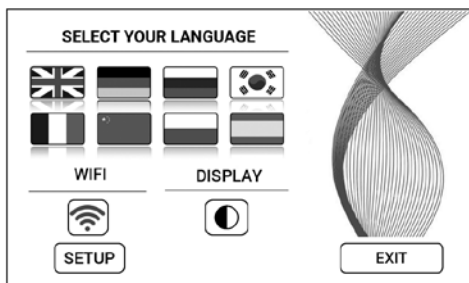

それぞれの機能に軽く触れるだけで、お望みの設定が選択・変更できます。

機能	設定
1 湿度 / 温度	湿度または温度の表示 3 秒押し続けると、°C と °F が交替します。
2 速度	ファンレベル 1 (弱) ~ 5 (強)
3 湿度	OFF 加湿なし 30~70% (5%ずつの間隔) 設定した湿度に到達すると、ディスクスタックが回転を止めます。
4 タイマー設定	OFF / 1 / 3 / 5 / 7 / 9 h (時間) 設定した時間が過ぎると、機器は自動的に停止します。
5 空気質 (アメリカ合衆国環境保護庁 EPA)	PM2.5 µg/m³ 空気質指数 (米国) 0-12 0-50 良好 13-35 51-100 中程度 36-55 101-150 敏感な人には不健康 56-150 151-200 不健康 151-250 201-300 非常に不健康 251-500 301-500 危険
	緑 黄色 オレンジ 赤 紫 茶色

- 
- 6 自動モード      **OFF** 機器は設定されたファンレベル1～5で運転します。  
**ON** 室内の空気質と湿度に応じ  
機器が自動的にファンレベルを調節します。
- 
- 7 おやすみモード      **OFF / ON**  
機器はファンのレベルを1に落とし、ディスプレイが暗くなります。  
手動によるファンレベルの変更は常時可能です。空気質は表示されません。
- 
- 8 子供保護機能      **OFF / ON**  
3秒押し続けて、キーロックをON/OFFします。
- 
- 9  ボタンに軽く触れて設定メニューを開きます。



- 言語      それぞれの国旗に軽く触れて**言語を選択**します。
- ディスプレイ      **ディスプレイの色**は、ボタンに軽く触れて黒か白を選択します。
- WIFI      **WiFi接続**を表示します。  
WiFiは、ボタンに軽く触れて(非)アクティブ化します。  
**グレー**: WiFiが非アクティブです。  
**青**: VentaサーバーとWiFi接続完了  
(フルアクセス)  
**緑**: ローカルネットワークでWiFi接続完了  
(ローカルアクセス)  
**赤**: WiFi接続が確立されていません。
- SETUP      **WiFiを設定してください**。詳しい説明は、「WiFiコンフィギュレーション」および「Ventaアプリ」の項をお読みください。

- 
- 10  **通知事項およびメンテナンス情報**を表示するには、ボタンを軽く押してください。  
**白**: 通知事項なし  
**赤**: 通知事項を必ずお読みください。  
詳しい説明に関しては「清掃およびお手入れ」の項を参照してください。

# WiFiコンフィギュレーション

WiFiコンフィギュレーションを管理するには、まずボタン9  を押し、それからボタンSETUPに軽く触れてください。

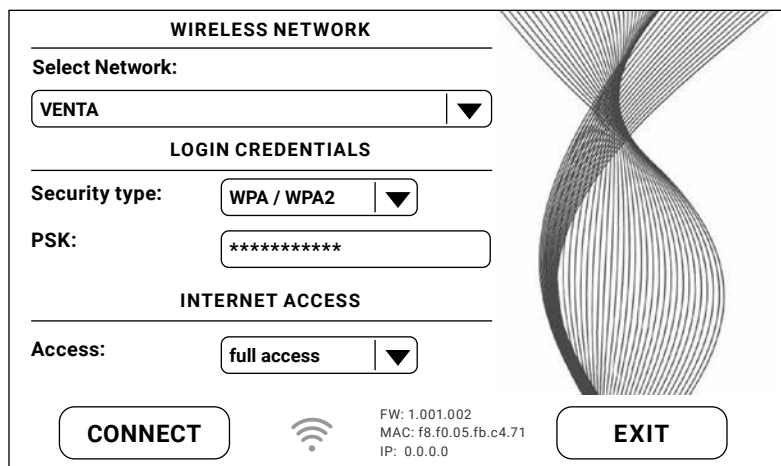

**WIRELESS NETWORK**

Select Network: VENTA ▼

**LOGIN CREDENTIALS**

Security type: WPA / WPA2 ▼

PSK: \*\*\*\*\*

**INTERNET ACCESS**

Access: full access ▼

CONNECT  FW: 1.001.002  
MAC: f8.f0.05.fb.c4.71  
IP: 0.0.0.0 EXIT

「Select network」のところにドロップダウンリストが表示されますので、そこでお客様のネットワークを選んでください。ネットワークが選択されると「Security Type」は自動的に設定されます。「PSK」（文字コードASCII）にはお客様のWiFiパスワード/無線LANセキュリティキーを入力し、Enterキーで確定してください。お客様のパスワードで、キーボードにはない特殊文字またはウムラウトやアクセント等が使われている場合には、わが社のウェブサイトでそのパスワード全体をHEXコードに生成してください: [www.venta-air.com](http://www.venta-air.com). それから「PSK」（文字コードHEX）に生成したHEXコードを入力し、Enterキーで確定してください。「Access」で「ご希望のインターネットアクセス権限を選んでください。

full access: 当アプリの全サービス機能を快適にお使いいただけるアクセス権限

local access: ローカルに限られた当アプリ使用に必要なアクセス

ボタンCONNECTを押してWiFi接続を確立してください。

**WiFi表示・緑:** WiFi接続確立（ローカルアクセス）

**WiFi表示・青:** WiFi接続確立（フルアクセス）

**WiFi表示・赤:** WiFi接続が確立されていません。ネットワークとWiFiパスワードをチェックしてください。

**WiFi表示・グレー:** WiFiが非アクティブ



WiFiの設定の際に問題が生じた場合には、「WiFiが接続できない場合には」の項目をお読みください。

ボタンEXITを押すと前のメニューに戻ります。

# VENTAアプリ



機器の機能はVentaのアプリを使って拡張し制御することが可能です。Ventaアプリはスマートフォンおよびタブレットでお使いいただけます。Ventaアプリを以下のサイトからダウンロードするか、QRコードをお使いください: [www.venta-air.com](http://www.venta-air.com)



Ventaのアプリをダウンロードして開いたらすぐにメニューでログインまたは登録してください。

 登録を完了して初めて、Venta機器を外出先などどこからでも制御・コントロールできるようになります。

検索機能 + を使うと、自動的に周囲のVenta製デバイスが見つかります。ご自分の機器を選択してください。

アプリが機器と接続を確立する際、機器から信号音が発生します。そうしたら機器でお手元のスマートフォン/タブレットとの接続確立を確定してください。

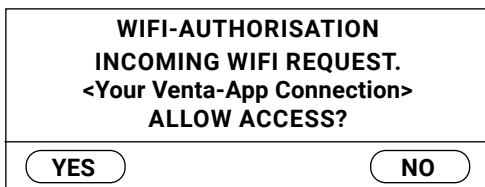

 WiFiが非アクティブの場合には、機器はVentaアプリと接続できません。

## 清掃およびお手入れ

ディスプレイのボタン **10**  を押すと、メンテナンスに関する情報が表示されます。赤く点灯したら、お手入れを実行するという通告です。

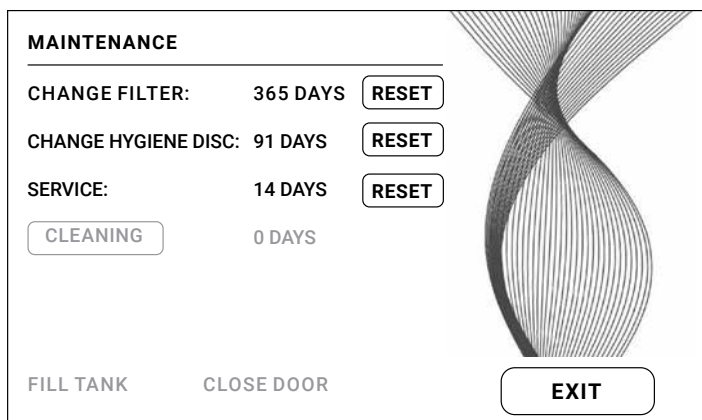

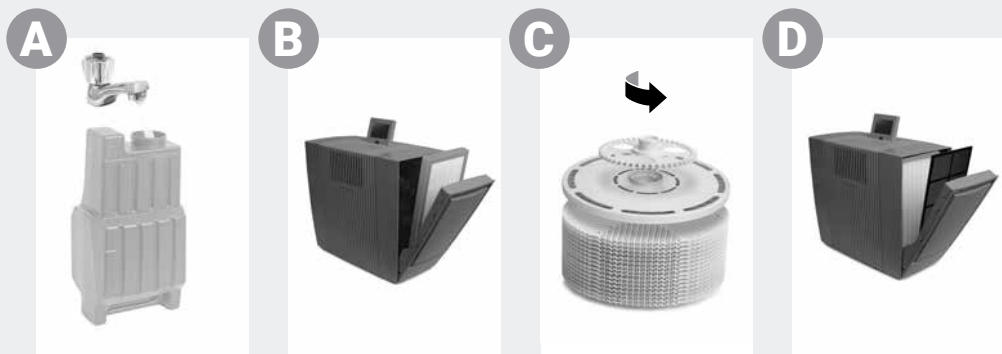

## 指示 / 間隔

## 措置

### A FILL TANK

水タンクが空です。新鮮な水を充填してください。  
 黄：加湿機能がまだ作動しています。  
 赤：加湿がおこなわれていません。

### CLEANING

清掃にはVenta洗浄剤が1ボトル(250 ml)必要です。CLEANING のボタンを軽く押しして清掃プログラムを実行し、ディスプレイに表示される指示に従ってください。清掃時間：約 4 時間

**i** 6か月後 (24時間持続運転の場合) メンテナンスボタン が赤く点灯し、この措置を行うよう促します。

**!** **注意!** 以下の措置を行う場合には、必ず当機器がスイッチオフされていて、電源ケーブルが抜かれていることを確認してください。

### B CHANGE FILTER

HEPAフィルタ交換の際には、適切な保護具 (マスクや手袋等) を着用してください。使い終わったHEPAフィルタは袋に入れて、家庭用ゴミとして処分してください。

フィルタ部を開き、粗塵フィルタを取り外します。HEPAフィルタを取り出し、新しいのと交換してください。機器をまた元通り組み立てて運転を再開します。ディスプレイのボタン を押し、メンテナンスメニューを開きます。それからCHANGE FILTERのところボタンRESETを3秒間押し続け、これまでの経過時間をリセットしてください。

**i** 1年後、メンテナンスボタン が赤く点灯し、この措置を行うよう促します。フィルタの寿命は約1年です (24時間持続運転の場合)。フィルタの交換時期は、運転時間と室内の空気の汚れにより異なります。

## 指示 / 間隔

## 措置

### C CHANGE HYGIENE DISC

噴霧器部を開きます。VentWave™ ディスクスタックを取り出し、駆動ホイールのロックを外します。衛生ディスクを取り出し、新しいのと交換します。機器をまた元通り組み立てて運転を再開します。ディスプレイのボタン  を押して、メンテナンスメニューを開きます。それからCHANGE HYGIENE DISKのところボタンRESETを3秒間押し続け、これまでの経過時間をリセットしてください。

 3か月後、メンテナンスボタン  が赤く点灯し、この措置を行うよう促します。

衛生ディスク交換の時期は約3か月（24時間持続運転の場合）ですが、水の硬度、水質、毎日の加湿遂行量、そして運転時間によって異なります。

 Venta ReNewリサイクリングプログラムでは衛生ディスクを回収しています（「サイクリングと廃棄」の項を参照してください）。

### SERVICE

水タンクに残っている水を捨てます。水容器、VentWave™ ディスクスタックと水タンクを流水で洗浄します。水タンクをMAXの印のところまで新鮮な水で充填します。機器をまた元通り組み立てて運転を再開します。ディスプレイのボタン  を押して、メンテナンスメニューを開きます。それからSERVICEのところボタンRESETを3秒間押し続け、これまでの経過時間をリセットしてください。

 14日後、メンテナンスボタン  が赤く点灯し、この措置を行うよう促します。

### D 必要に応じて、または1~2カ月おきに行なうことを推奨します

フィルタ部を開き、粗塵フィルタを取り外してから、掃除機で吸い取るか、洗い流してください。**注意:** 再度取り付ける前に粗塵フィルタを完全に乾燥させてください。機器をまた元通り組み立てます。

### 推奨 3年ごと

UV-Cランプの性能をフルに保証するためには、3年ごと交換してください。

注意: UV-Cランプは毎日4時間またはタイマーモードでは1時間アクティブです。

### お手入れのための措置 - CHANGE FILTER、CHANGE HYGIENE

DISK、SERVICE、CLEANINGなどは、必要に応じいつでも実行可能です。それからメンテナンスメニュー  でそれぞれのRESETボタンを3秒間押し続け、これまでの経過時間をリセットしてください。次に実行すべき措置のリマインド通知はまた定期的に表示されます。

水容器やVentWave™ ディスクスタックについての残留物（白色、黄緑色、茶色等の沈殿物または変色したもの）はどれも機器の機能に影響を与えることはありません。

# 付属品

付属品は電話または以下のサイトでご注文ください: [www.venta-air.com](http://www.venta-air.com)

## データ保護

お客様のデータはVenta-Luftwäscher GmbHが守秘義務を徹底して取り扱います。データ保護に関する詳しい情報は、[www.venta-air.com](http://www.venta-air.com)で当社のプライバシーポリシーをご覧ください。

## リサイクルと廃棄



「印のついたゴミ箱」のマークは、電気 電子機器 (WEEEリサイクルロゴ) および使い終わった電池・バッテリーが一般廃棄物として処分できないことを示しています。このマークの付いた機器には環境を損なう、危険物質が含まれていることがあります。こうした製品は、電気 電子機器をリサイクル回収している場所へ持って行って処分することが義務付けられており、一般家庭ゴミと一緒に破棄することは**禁止されています**。使い終わった電池・バッテリーは一般家庭ゴミと一緒に捨てることはできません。これらはそれぞれ自治体の回収場が回収している販売店等へお持ちください。それを遵守することにより、資源と環境を保護することに繋がります。詳しくは、お近くの自治体、官庁にお問い合わせください。

お子様がプラスチックの袋や梱包材と遊ばないように、くれぐれも気をつけてください。損傷や窒息の危険があります。プラスチックの袋や梱包材は安全な場所で保管するか、環境に適した方法で処分してください。使い終わったHEPAフィルタは袋に入れて、家庭用ゴミとして処分してください。

**環境保護のため無料のVenta衛生ディスク・リサイクルプログラムをご利用ください**  
オリジナルのベント衛生ディスクはベントが提供しているReNewリサイクルプログラムにより100%リサイクルが可能です。使用済のベント衛生ディスクを返却して下さることで、地球の資源を守る運動に貢献できるだけでなく、お客様はベントのReNew環境ボーナスポイントが獲得できます。次にベント衛生ディスクをご注文なさる場合には、このポイントをVenta-Luftwäscher GmbHで割引券としてお使いください。詳しい情報はVentaのサービスチームにお問い合わせください。

**注意:** VentaのReNewリサイクルプログラムはドイツ国内の販売・発送に限定されています。ドイツ国外の事情に関しては、それぞれの国のベント社が、お客様のお住いの地方・国で提供されているプログラムについての情報を喜んで提供いたしますので、お問い合わせください。お住いの国でReNewリサイクルプログラムが提供されていない場合には、衛生ディスクは家庭用ゴミとして廃棄してください。

# 保証

Venta-Luftwäscher GmbHでは、高品質の当製品は適切に使用すればお買い上げの日から2年間、故障なく操作することを保証します。それでもなんらかの製品の材質または製造上の欠陥が生じてきた場合には、Ventaのサービスチームかお買い上げの販売店にご連絡ください。Ventaの一般保証条件が適用されます：

[www.venta-air.com/en\\_de/Service/Warranty/](http://www.venta-air.com/en_de/Service/Warranty/)

## VENTAサービスチーム

その他にもVenta製品に関する情報やアドバイス、付属品をお求めですか？ Ventaサービスチームにいつでもご一報ください。直接お電話くださるか、Ventaのウェブサイトをご利用ください：[www.venta-air.com](http://www.venta-air.com)

## こんなときには...?

**!** **注意!** 以下の措置を行う場合には、当機器がスイッチオフされていて、電源ケーブルが抜かれていることを必ず確認してください。

...機器のスイッチが入らないが？

電源アダプタがコンセントにしっかり接続されているか、確認してください。

...電源アダプタがコンセントに接続されているのに機器のスイッチが入らないが？

**i** **措置:** 電源用ケーブルのカプラーが正しく機器に挿入されているかチェックしてください。それからもう一度機器のスイッチを入れてください。

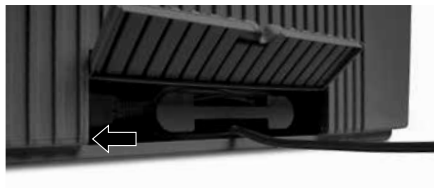

...WiFiが接続できない場合は？

以下のことを確認してください：

- 2.4-GHzまたは2.4 / 5 GHz周波数帯（ミックスマ）を利用していること。当WiFi/ワイファイモジュールは5 GHzには対応していません。
- お客様のルーターが 802.11b/g/n に対応していること。
- お客様のスマートフォンまたはタブレットにiOS ではバージョンが11.0 以上もしくはアンドロイドではバージョン8.0以上がインストールされていること。

**💡** 必要に応じお手元のスマートフォンまたはタブレットのOSをアップデートしてください。



# SERVICE AND SUPPORT



## GERMANY

Venta-Luftwäscher GmbH  
Weltestraße 5  
88250 Weingarten  
Tel.: +49 751 50 08 0  
Fax: +49 751 50 08 20  
info@venta-air.com  
www.venta-air.com

## BENELUX

Venta Benelux B.V.  
Van Heemstraweg Oost 8  
5301 KE Zaltbommel  
Niederlande  
Tel.: +31 4 18 54 13 43  
info-nl@venta-air.com  
www.venta-air.com

## AUSTRIA

Stromayer  
Elektro Service GmbH  
Strohmayergasse 8  
1060 Wien, Österreich  
Tel.: +43 1 5961706  
office@stromayer.at

## FINLAND

Suomen Allergiakauppa  
Länsiportintie 14  
13430 HÄMEENLINNA  
Finnland  
Tel.: +358400855000  
myynti@allergiakauppa.fi  
www.allergiakauppa.fi

## JAPAN

Venta Japan Co., Ltd.  
Nihonbashi Daiei Building 7F  
1-2-6 Muromachi Nihonbashi  
Chuo-ku, Tokyo 103-0022  
090-4129-0399  
venta\_support@kikuyalogi.com  
www.venta-air.jp

## KROATIEN

MR servis d.o.o.  
Dugoselska cesta 5  
10370 Rugvica, Kroatien  
Tel.: +385060535355  
info@mrsevis.hr  
mrsevis.hr

## SERVICE AND SUPPORT

[www.venta-air.com/Service/Service-Support/](http://www.venta-air.com/Service/Service-Support/)

## VENTA WORLD WIDE

[www.venta-air.com/en\\_de/Venta-worldwide/](http://www.venta-air.com/en_de/Venta-worldwide/)

## SWITZERLAND

Venta-Luftwäscher AG  
Bösch 65, 6331 Hünenberg  
Schweiz  
Tel.: +41 41 781 15 15  
Fax: +41 41 781 15 50  
info-ch@venta-air.com  
www.venta-air.com

## LATVIA / LITHUANIA

SIA „BALTIJAS TIRDZNICĪBAS  
UZŅĒMUMS“  
Dārzaugļu iela 1-201,  
Rīga LV-1012, Latvia  
Tel.: +371 67790720  
info@btu.lv

## MALAYSIA / SINGAPORE PHILLIPINES / VIETNAM

GA MAKMUR SDN BHD  
No. 27, Jalan PP 11/4,  
Alam Perdana Industrial Park,  
Taman Putra Perdana, 47130  
Puchong, Selangor, Malaysia  
Tel.: +603-8322 6628  
Fax: +603-8322 6066  
info@gasales.com.my

## MONGOLIA

AERIS LLC, SUITE 316, Barilga  
Architecture Building, Chinggis  
Avenue, Oron Suuts Street,  
2nd horoo, Khan-Uul district,  
Ulaanbaatar, Mongolia 17032  
Tel.: +976-99101185,  
+976-99096696  
sales@aeris.mn  
www.aeris.mn

## USA

Venta Air Technologies, Inc.  
US Headquarters  
1111 North Plaza Drive, Suite 715  
Schaumburg, IL 60173  
Tel.: +1-888-333-8218  
info-us@venta-air.com  
www.venta-air.com/en\_us

## POLEN

QUADRA-NET Sp. z o.o.  
ul. Jana Czochralskiego 8  
61-248 Poznań, Polen  
Tel.: +48 616 102 098  
infolinia@quadra-net.com

## RUSSIA

Venta Russia TSK IMPORT  
(offizieller Importeur)  
124683, Moskau, Selenograd,  
1505, Raum III, Russland  
Tel.: +7 499 733 10 10  
Fax: +7 499 733 10 10  
venta@venta.ru

## SOUTH AFRICA

EUROCARE Wellness  
5 Star Business Park, Unit 2,  
Persimmon Close, Honeydew,  
Johannesburg  
Südafrika  
Tel.: +27 11 888 3255  
Fax: +27 11 888 9874  
info@eurocarewellness.co.za

## SOUTH KOREA

VENTA KOREA CO., LTD.  
3/F., Seojin Bldg., 754,  
Seolleung-ro, Gangnam-Gu,  
Seoul 135-948, Korea  
Tel.: +82 22 03 40 114  
Fax: +82 22 03 40 119